

## ProfiMaster

SL – Navodila za uporabo

Typenschild einkleben





<b>1 Splošno</b> .....	<b>- 7 -</b>
1.1 Uvod .....	- 7 -
1.2 Informacije o avtorskih in sorodnih pravicah .....	- 7 -
1.3 Napotki za upravljavca .....	- 7 -
<b>2 Varnost</b> .....	<b>- 9 -</b>
2.1 Splošno .....	- 9 -
2.2 Napotki glede znakov in simbolov .....	- 9 -
2.3 Oznake/znaki, ki jih mora namestiti upravljavec .....	- 10 -
2.4 Varnostni napotki za upravljalno osebje .....	- 10 -
2.5 Varnostni napotki za servisiranje/odpravljanje motenj .....	- 11 -
2.6 Opozorila na posebne vrste nevarnosti .....	- 11 -
<b>3 Podatki izdelka</b> .....	<b>- 15 -</b>
3.1 Opis delovanja .....	- 15 -
3.2 Merilo razlikovanja – preverjeno po W3 .....	- 15 -
3.3 Merilo razlikovanja - 1 ali 2 sesalni roki .....	- 16 -
3.4 Namenska uporaba .....	- 17 -
3.5 Okoljski pogoji .....	- 18 -
3.6 Splošne zahteve po DIN EN ISO 21904 .....	- 20 -
3.7 Razumno predvidljiva napačna uporaba .....	- 20 -
3.8 Oznake in znaki na izdelku .....	- 21 -
3.9 Preostalo tveganje .....	- 21 -
<b>4 Transport in skladiščenje</b> .....	<b>- 23 -</b>
4.1 Transport .....	- 23 -
4.2 Skladiščenje.....	- 23 -
<b>5 Montaža</b> .....	<b>- 24 -</b>
<b>6 Uporaba</b> .....	<b>- 26 -</b>
6.1 Usposobljenost upravljalnega osebja .....	- 26 -
6.2 Upravljalni elementi .....	- 26 -
6.3 Nameščanje odsesovalnega pokrova .....	- 28 -
6.4 Začetek uporabe.....	- 29 -
<b>7 Servisiranje</b> .....	<b>- 31 -</b>
7.1 Nega .....	- 31 -
7.2 Vzdrževanje.....	- 32 -

<b>7.2.1</b>	<b>Posebna navodila za lasersko varjenje .....</b>	<b>- 32 -</b>
<b>7.2.2</b>	<b>Menjava filtra - varnostni napotki .....</b>	<b>- 32 -</b>
<b>7.2.3</b>	<b>Menjava filtra .....</b>	<b>- 34 -</b>
<b>7.3</b>	<b>Odpravljanje motenj .....</b>	<b>- 37 -</b>
<b>7.4</b>	<b>Ukrepi v nujnem primeru .....</b>	<b>- 37 -</b>
<b>8</b>	<b>Odstranjevanje.....</b>	<b>- 39 -</b>
<b>8.1</b>	<b>Umetne snovi.....</b>	<b>- 39 -</b>
<b>8.2</b>	<b>Kovine .....</b>	<b>- 39 -</b>
<b>8.3</b>	<b>Filtrirni elementi .....</b>	<b>- 39 -</b>
<b>9</b>	<b>Dodatek.....</b>	<b>- 40 -</b>
<b>9.1</b>	<b>Izjava ES o skladnosti.....</b>	<b>- 40 -</b>
<b>9.2</b>	<b>UKCA Declaration of Conformity .....</b>	<b>- 41 -</b>
<b>9.3</b>	<b>Tehnični podatki .....</b>	<b>- 42 -</b>
<b>9.4</b>	<b>List z merami.....</b>	<b>- 43 -</b>
<b>9.5</b>	<b>Nadomestni deli .....</b>	<b>- 44 -</b>
<b>9.6</b>	<b>Dodatna oprema.....</b>	<b>- 44 -</b>

# **1 Splošno**

## **1.1 Uvod**

Ta navodila za uporabo so ključna pomoč za pravilno in nenevarno obratovanje izdelka.

Navodila za uporabo vsebujejo ključne napotke za varno, namensko in gospodarno obratovanje izdelka. Njihovo upoštevanje vam pomaga pri preprečevanju nevarnosti, zniževanju stroškov in časov izpada ter poviševanju zanesljivosti in življenjske dobe izdelka. Navodila za uporabo morajo biti ves čas na voljo in jih morajo prebrati ter uporabljati vse osebe, ki izvajajo dela na ali z izdelkom.

Med ta dela med drugim spada:

- upravljanje in odpravljanje motenj med obratovanjem,
- servisiranje (nega, vzdrževanje),
- transport,
- montaža,
- odstranjevanje.

Pridržujemo si pravico do tehničnih sprememb in pomot

## **1.2 Informacije o avtorskih in sorodnih pravicah**

Ta navodila za uporabo je treba obravnavati zaupno in so dostopna le pooblaščenim osebam. Posredovanje tretjim osebam je dovoljeno izključno s predhodnim pisnim soglasjem proizvajalca KEMPER GmbH.

Vsu dokumenti so zaščiteni z zakonom o avtorskih pravicah. Brez izrecnega pisnega dovoljenja je prepovedana vsaka oblika posredovanja, razmnoževanja ali izkoriščanja izvlečkov ter sporočanje njihove vsebine.

Kršitve se kaznujejo in so zavezane k povračilu nastale škode.

Pravice industrijske lastnine, kot so patenti, blagovne znamke ali modeli, so izključno v lasti proizvajalca.

## **1.3 Napotki za upravljavca**

Navodila za uporabo so ključen sestavni del tega izdelka. Lastnik poskrbi, da se upravljavci seznanijo s temi navodili.

Upravljavca mora na podlagi nacionalnih predpisov za preprečevanje nesreč in zaščito okolja ta navodila za uporabo dopolniti z napotki za uporabo, vključno z informacijami o dolžnostih nadzora in poročanja za upoštevanje obratovalnih posebnosti, na primer glede organizacije dela, potekov dela in zaposlenega osebja. Poleg navodil za uporabo in obvezujočih pravil za preprečevanje nesreč, ki veljajo v državi uporabe in na mestu uporabe, je treba upoštevati tudi priznana strokovno-tehnična

pravila za varno in strokovno delo.

Upravljavec brez dovoljenja proizvajalca na izdelku ne sme izvajati nobenih sprememb, nadgradenj in izboljšav, ki bi lahko okrnile varnost! Uporabljeni rezervni deli se morajo skladati s tehničnimi zahtevami, ki jih je določil proizvajalec.

To je pri originalnih rezervnih delih vedno zagotovljeno. Upravljanje, vzdrževanje in transport izdelka lahko izvaja samo usposobljeno in izobraženo osebje.

Treba je jasno določiti pristojnosti osebja za upravljanje, vzdrževanje in transport.

## 2 Varnost

### 2.1 Splošno

Izdelek je bil razvit in izdelan v skladu s stanjem tehnike in priznanimi varnostno-tehničnimi pravili. Pri obratovanju izdelka lahko pride do tehničnih nevarnosti za upravljavca oz. do motenj stroja ter druge lastnine, če:

- izdelek upravlja neusposobljeno ali nepodučeno osebje,
- uporaba izdelka ni v skladu z namenom in/ali
- se izdelek nestrokovno servisira.

### 2.2 Napotki glede znakov in simbolov

#### **▲ NEVARNOST**

Ta simbol v povezavi s signalno besedo »Nevarnost« označuje neposredno pretečo nevarnost. Neupoštevanje tega varnostnega napotka privede do smrti ali težkih telesnih poškodb.

#### **▲ OPOZORILO**

Ta simbol v povezavi s signalno besedo »Opozorilo« označuje možno nevarno situacijo. Neupoštevanje tega varnostnega napotka lahko privede do smrti ali težkih telesnih poškodb.

#### **▲ PREVIDNO**

Ta simbol v povezavi s signalno besedo »Previdno« označuje možno nevarno situacijo. Neupoštevanje tega varnostnega napotka lahko privede do lažjih ali manjših telesnih poškodb.  
Se lahko uporablja tudi za opozorila pred materialno škodo.

#### **NAPOTEK**

Splošni napotki so enostavne nadaljnje informacije, ki ne opozarjajo pred poškodbami ljudi ali materialno škodo.

1. Naštevavanja potrebnih korakov so označena kot številke s piko, pri katerih je pomemben vrstni red.
- S posebno točko so označena naštevavanja delov v legendi ali navodila, pri katerih zaporedje ni pomembno.

## **2.3 Oznake/znaki, ki jih mora namestiti upravljavec**

Upravljavec je odgovoren, da po potrebi na izdelek in v njegovo okolje namesti dodatne oznake in znake.

Takšne oznake in znaki se lahko nanašajo npr. na predpis za nošenje osebne varovalne opreme.

## **2.4 Varnostni napotki za upravljalno osebje**

Pred uporabo je treba uporabnika izdelka s pomočjo informacij, navodil in izobraževanj poučiti o rokovanju z izdelkom in uporabi ustreznih materialov in pomožnih sredstev.

Izdelek je dovoljeno uporabljati samo v tehnično brezhibnem stanju, v skladu z namenom, ob zavedanju varnosti in nevarnosti ob upoštevanju teh navodil za uporabo! Vse motnje, še posebej tiste, ki lahko poslabšajo varnost, je treba takoj odstraniti!

Vsaka oseba, ki izvaja zagon, upravljanje ali servisiranje, mora v celoti prebrati in razumeti ta navodila za uporabo. Med delom je to prepozno. To velja še posebej za osebje, ki občasno dela na izdelku.

Navodila za uporabo morajo biti ves čas na voljo v bližini izdelka

Za škode in nesreče, ki nastanejo zaradi neupoštevanja navodil za uporabo, se ne prevzema jamstvo.

Upoštevat je treba veljavne predpise o preprečevanju nesreč ter druga splošne priznana pravila o varnostni tehniki in zdravju pri delu.

Pristojnosti za različna opravila v okviru vzdrževanja in servisiranja je treba jasno določiti in upoštevat. Samo tako lahko preprečite napačna ravnanja, še posebej v nevarnih situacijah.

Lastnik zaveže upravljavca in vzdrževalca k nošenju osebne zaščitne opreme. Sem sodijo zlasti varnostni čevlji, zaščitna očala in rokavice.

Dolge lase spnite in ne nosite ohlapnih oblačil ali nakita! Načeloma obstaja nevarnost, da se nekje zataknete oz. da pride do uvlečenja ali raztrganja zaradi gibljivih delov!

Če se na izdelku pokažejo spremembe, ki vplivajo na njegovo varnost, takoj zaustavite delovni proces in dogodek prijavite pristojnemu organu/osebi!

Dela na izdelku lahko izvaja samo zanesljivo, usposobljeno osebje. Upoštevajta zakonsko predpisano minimalno starost!

Osebje, ki se izobražuje, uči, usposablja oz. se nahaja v okviru splošnega izobraževanja, lahko na stroju dela samo pod stalnim nadzorom izkušene osebe!

## 2.5 Varnostni napotki za servisiranje/odpravljanje motenj

Servisna vrata in vrata za vzdrževanje morajo biti ves čas prosto dostopna.

Opremljanje, vzdrževalna in servisna dela ter odpravljanje motenj se lahko izvaja samo ob izklopljenem izdelku.

Pri vzdrževalnih in servisnih delih vedno zategnite zrahljane vijačne spoje! Če je to predpisano, predvidene vijake zategujte z momentnim ključem.

Na začetku vzdrževanja/popravi/nege še posebno priključke in vijačne spoje zavarujte pred umazanijo in čistilnimi sredstvi.

Upoštevajte intervale za ponavljajoča preverjanja/preglede, ki so predpisani ali navedeni v teh navodilih za uporabo.

Pred demontažo označite, kako je treba dele ponovno sestaviti.

## 2.6 Opozorila na posebne vrste nevarnosti

### **⚠ NEVARNOST**

#### **Nevarnost zaradi električnega udara!**

Dela na električni opremi izdelka lahko izvajajo samo električarji ali usposobljeno upravljalno osebje pod vodstvom in nadzorom električarja v skladu s predpisi elektronike!

Pred odpiranjem izdelka izvlecite omrežni vtič, če je prisoten, in se s tem zaščitite pred neželenim ponovnim vklopom.

Pri motnjah na električnem napajanju izdelka takoj izklopite tipko za vklop/izklop in izvlecite omrežni vtič, če obstaja!

Uporabljajte samo originalne varovalke s predpisanim električnim tokom!

Električni sestavni deli, na katerih se izvajajo redna vzdrževalna dela, popravila ali pregledi, ne smejo biti pod električno napetostjo. Sredstvo, ki ste ga uporabili za odklop, zaščitite pred nezaželenim ali samodejnim ponovnim vklopom. Odklopljene električne sestavne dele naprej preverite glede stanja brez napetosti, potem pa izolirajte sosednje sestavne dele, ki so pod napetostjo. Pri popravilih pazite, da konstruktivnih lastnosti ne spremenite tako, da bi znižali varnost.

Redno preverjajte, ali je kabel poškodovan, in ga po potrebi zamenjajte.



**CAUTION: Automatically Operated Device – To Reduce The Risk Of Injury Disconnect From Power Supply Before Servicing.**

**WARNING: To Reduce The Risk Of Electric Shock, Do Not Expose to Water or Rain.**

**ATTENTION: Appareil fonctionnant automatiquement – afin de réduire les risques de blessure, débrancher l'alimentation électrique de procéder à l'entretien.**

**AVERTISSEMENT: Pour réduire le risque de choc électrique, ne pas exposer à l'eau ou à la pluie.**

### **⚠ OPOZORILO**

#### **Električni udar pri manjkajoči ozemljitvi!**

Pri manjkajoči ali pomanjkljivi ozemljitvi naprav lahko pride do visokih napetosti na izpostavljenih delih ali delih ohišja izdelka, ki lahko v primeru dotika povzročijo hude poškodbe ali smrt.

### **⚠ OPOZORILO**

#### **Električni udar pri priključitvi neustreznega napajanja!**

Zaradi priključitve neustreznega napajanja so lahko dotakljivi deli pod nevarno napetostjo. Stik z nevarno napetostjo lahko povzroči hude poškodbe ali smrt.

Za podatke o električnem priključku glejte tipsko ploščico izdelka

### **Omrežni priključek**

Izdelek je zasnovan za omrežno napetost, navedeno na tipski ploščici. Če omrežni kabel ali vtič nista priključena na izdelek, ju je treba namestiti v skladu z nacionalnimi standardi.

### **⚠ PREVIDNO**

#### **Nezadostno dimenzionirana električna napeljava lahko povzroči veliko materialno škodo.**

Električni kabel in njegova zaščita morata biti skladna z obstoječim napajanjem. Veljajo tehnični podatki, navedeni na tipski ploščici.

Omrežna zaščita mora biti opremljena z najmanj enim odklopnikom **kategorije C**.

**⚠ OPOZORILO****Nevarnost zaradi prevračanja med prevozom!**

Izdelek se lahko med premikanjem zatakne in prevrne. Zaradi velike lastne teže lahko pride do poškodbe oseb.

- Preden izdelek premaknete, na kolesih sprostite zavoro.
- Izdelek premikajte in odlagajte le na ravnih, gladkih talnih oblogah.
- Izdelek premikajte le z ročajem za potiskanje.
- Ročaja za potiskanje ne uporabljajte za dvigovanje izdelka.
- Ne sedite ali plezajte na izdelek.
- Pred premikanjem zložite odsesovalne ročice, če so prisotne, navijte ali odstranite odsesovalne cevi.

**⚠ NEVARNOST****Nevarnost zaradi prevrnitve izdelka!**

Pri izdelkih z dvema sesalnima rokama obstaja nevarnost, da se izdelek zaradi napačne uporabe prevrne!

Pri nameščanju sesalnih rok pazite na to, da se sesalni roki ne moreta obrniti na isto stran.

Na stabilnost vplivata tudi dolžina iztegovanje sesalne roke.

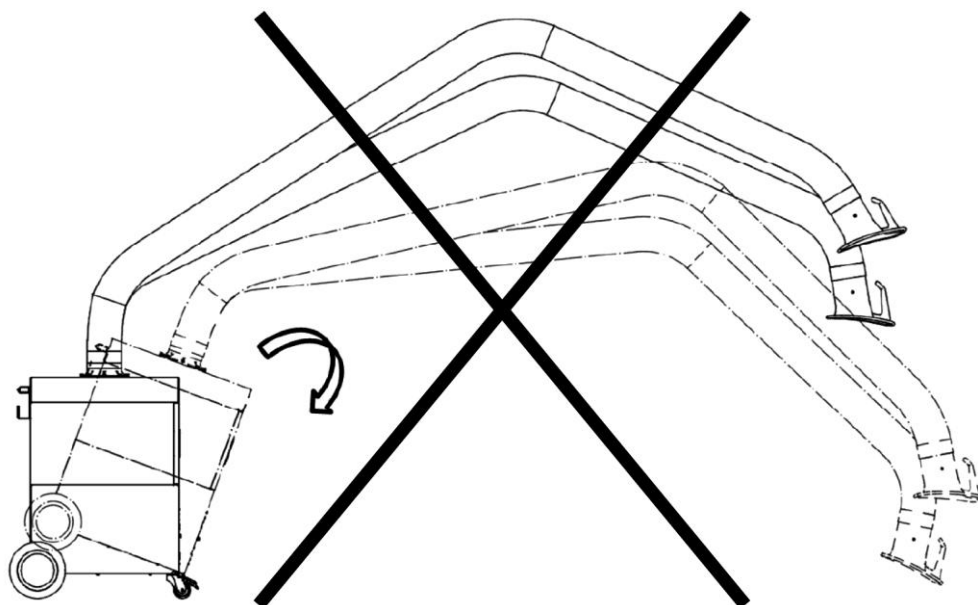

Sl. 1: Napačna namestitev sesalne roke

**⚠ OPOZORILO****Nevarnost za zdravje zaradi delcev dima pri varjenju!**

Ne vdihavajte varilnega prahu/dima! Možne so težke zdravstvene poškodbe dihalnih organov in dihalnih poti!

Varilni dim vsebuje snovi, ki lahko povzročijo raka!

Stik kože z rezalnim in varilnim dimom itd. lahko pri občutljivih osebah povzroči draženje kože!

Popravila in vzdrževalna dela na izdelku lahko izvaja samo usposobljeno in pooblaščen osebje ob upoštevanju varnostnih napotkov in veljavnih predpisov za preprečevanje nesreč!

Da bi preprečili stik s prašnimi delci in njihovo vdihovanje, morate uporabljati kombinezon za enkratno uporabo, zaščitna očala, rokavice in ustrezno dihalno masko s filtrom razreda FFP2 po standardu EN 149.

Pri popravilih in vzdrževanju je treba preprečiti sproščanje nevarnih delcev prahu, da ne more priti do poškodb oseb, ki ne izvajajo teh nalog.

**⚠ PREVIDNO****Nevarnost za zdravje zaradi hrupa!**

Izdelek lahko proizvaja hrup; točne podatke najdete v tehničnih podatkih. V povezavi z drugimi stroji in/ali lokalnimi danostmi lahko na mestu uporabe izdelka nastane višja raven zvočnega tlaka. V tem primeru je upravljavec odgovoren, da upravljalnemu osebju zagotovi ustrezno varovalno opremo.

### 3 Podatki izdelka

#### 3.1 Opis delovanja

Izdelek je kompaktna filtrirna naprava za varilni dim, s katero se pri varjenju nastali varilni dim v bližini mesta nastajanja odsesa in izloči s stopnjo ločevanja več kot 99 %.

Odsesani zrak, ki vsebuje škodljive snovi, se čisti v 2-stopenjskem postopku filtriranja in nato dovaja nazaj v prostor.

Izdelek je opremljen s prilagodljivo sesalno roko, katere odsesovalni pokrov je lahko pomičen in ohrani vsak položaj brez pritrdjevanja.

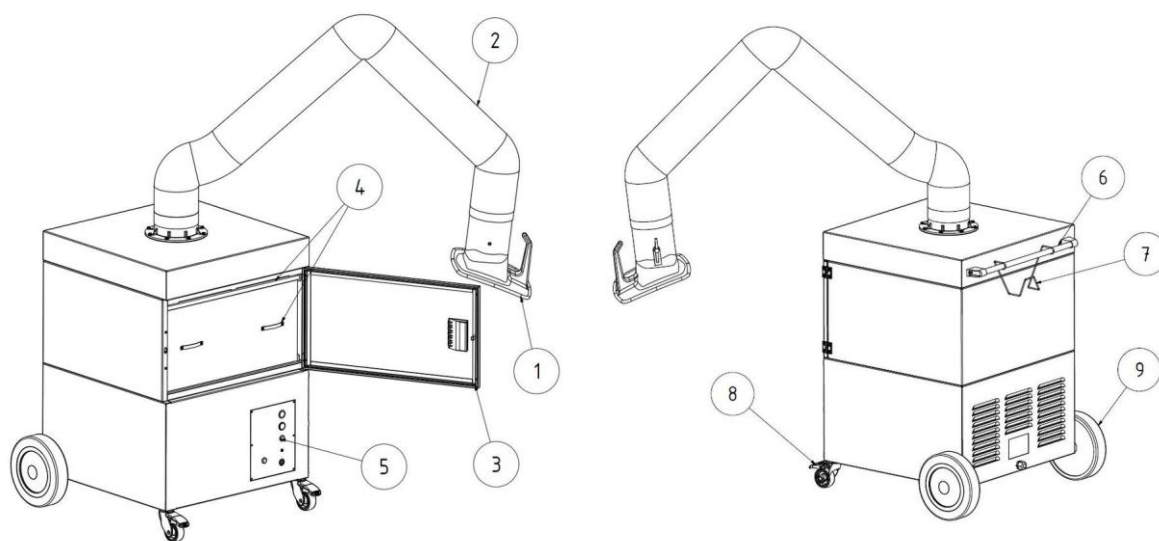

Sl. 2: Opis izdelka

Pol.	Oznaka	Pol.	Oznaka
1	Odsesovalni pokrov	6	Držalni drog
2	Sesalna roka	7	Kabelski nosilec
3	Servisna vrata	8	Usmerjevalna kolesca z zavoro
4	Vložek filtra	9	Zadnje kolo
5	Upravljalni elementi/krmilniki		

Tab. 1: Položaji na izdelku

#### 3.2 Merilo razlikovanja – preverjeno po W3

Izdelek se proizvaja v dveh različicah:

- **različica – brez testiranja W3**
- **različica – s testiranjem W3**

**Pozor**

Samo izdelki, označeni z nalepko W3, so bili ustrezno testirani in certificirani.

Glejte tudi poglavje Tehnični podatki: Razred varilnega dima in preskusni standard.

**Preizkušeno z W3:**

Izdelek je testiral IFA (Inštitut za varnost in zdravje pri delu pri nemških zavodih za socialno nezgodno zavarovanje). Izpolnjuje zahteve za razred ločevanja varilnega dima W3 in je v skladu s standardom EN ISO 21904-1.

Preizkušeni izdelki so označeni z oznako W3-tested (oznaka razreda ločevanja varilnega dima) v obliki nalepke.

Oznaka na izdelku	Pomen/razlaga	Napotek-logotip
W3	Vzorec testiran pri W3 v skladu s standardom preskušanja – glejte poglavje Tehnični podatki	

Tab. 2: Oznaka IFA

**3.3 Merilo razlikovanja - 1 ali 2 sesalni roki**

Izdelek se proizvaja v dveh različicah:

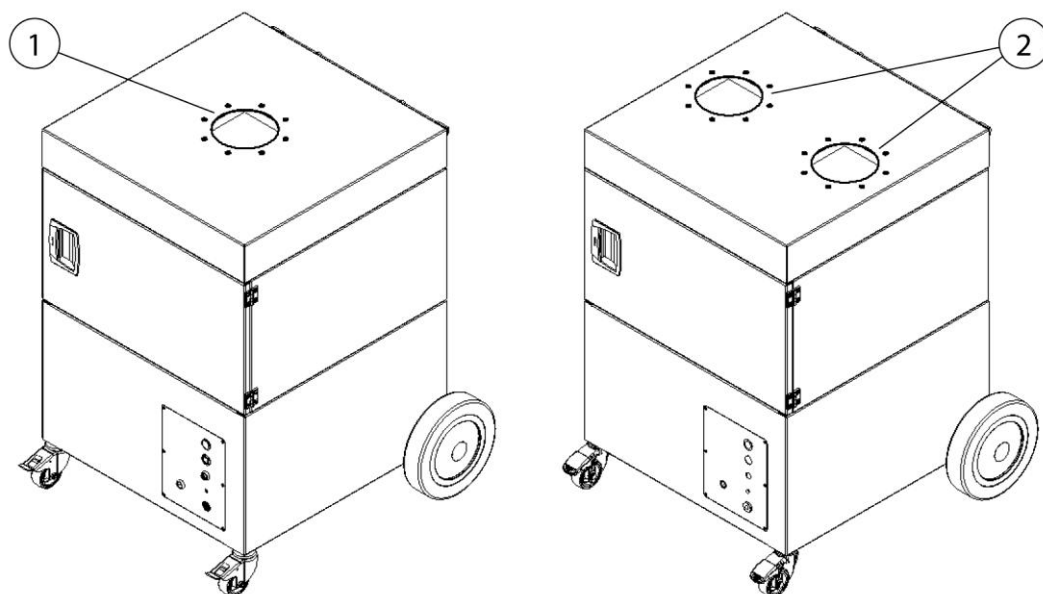

Sl. 3:

Pol.	Oznaka	Pol.	Oznaka
1	Izdelek za 1 sesalno roko	2	Izdelek za 2 sesalni roki

Tab. 3: Merilo razlikovanja 1/2 sesalni roki

- Izvedba – Izdelek z 1 sesalno roko – W3/IFA preverjeno.
- Izvedba – Izdelek z 2 sesalnima rokama (izbirno) – **ni** W3/IFA preverjeno.

### 3.4 Namenska uporaba

Izdelek je namenjen za odsesavanje in filtriranje varilnih dimov, ki nastajajo pri varjenju kovinskih materialov, na mestu nastanka.

Izdelek se sme uporabljati le za postopke, pri katerih se ne odsesavajo žareče iskre ali vnetljivi delci.

V tehničnih podatkih najdete mere in dodatne podatke o izdelku, ki jih je treba upoštevati.

---

**NAPOTEK**

---



Csak a W3 matricával ellátott termékeket tesztelték és tanúsították ennek megfelelően. Lásd még a Műszaki adatok fejezetet: Hegesztőfüst osztály és vizsgálati szabvány.

---

**NAPOTEK**

---

Pri varjenju legiranih ali visoko legiranih jekel z varilnimi dodatki več kot 5 % kroma/niklja se sproščajo rakotvorne snovi CMR (angl. carcinogenic, mutagenic, reprotoxic – rakotvorno, mutageno ali strupeno za razmnoževanje). V skladu z uradnimi predpisi je dovoljeno v Nemčiji za odsesavanje teh zdravju škodljivih dimnih delcev uporabljati le preverjene in v ta namen odobrene izdelke, ki naj delujejo v tako imenovanem načinu kroženja zraka.

Za zgoraj omenjeni varilni postopek lahko v načinu kroženja zraka obratujejo le izdelki, ki izpolnjujejo zahteve preskusa W3/IFA za razred ločevanja varilnega dima.

Pri odsesavanju varilnega dima s kancerogenimi snovmi, na primer kromati, nikljevimi oksidi in drugimi, je treba upoštevati zahteve TRGS 560 (tehnična pravila za nevarne snovi) in TRGS 528 (varilsko tehnična dela).

---

**NAPOTEK**

---

Nujno upoštevajte podatke v poglavju »Tehnični podatki«.

K namenski uporabi spada tudi upoštevanje napotkov

- za varnost,
- za upravljanje in krmiljenje,
- za servisiranje in vzdrževanje,

ki so opisani v teh navodilih za uporabo.

Drugačna uporaba ali uporaba, ki izhaja nje, velja za nenamensko. Za poškodbe, ki izvirajo iz tega, odgovornost prevzema izključno upravljavec stroja. To velja tudi za samovoljne spremembe na izdelku.

---

### 3.5 Okoljski pogoji

Uporaba ali shranjevanje naprave zunaj navedenega območja velja za neustrezno in lahko vpliva na delovanje, zmogljivost odsesavanja in

varovalni učinek v skladu z DIN EN ISO 21904. Proizvajalec ne odgovarja za škodo, ki nastane zaradi tega.

### Splošno:

- okoljski zrak brez prahu, kislin, korozivnih plinov ali drugih agresivnih snovi.
- nadmorska višina: do 1000 m [3281 ft].
- samo za ustrezno odobrene izdelke: dovoljeno je delovanje znotraj ali zunaj.

### Temperaturno območje okoljskega zraka:

Način delovanja	Delovanje	Transport / skladiščenje
<b>Znotraj</b> (notranje območje)	od +5 °C do +40 °C [od +41 °F do +104 °F]	od -20 °C do +50 °C [od -4 °F do +122 °F]
<b>Zunaj</b> (samo pri odobrenih izdelkih)	od -10 °C do +40 °C [od +14 °F do +104 °F]	od -20 °C do +50 °C [od -4 °F do +122 °F]

Pregl. 4: Temperaturno območje okoljskega zraka

### Relativna vlažnost zraka (brez kondenzacije, če ni drugače navedeno):

- **znotraj:** do 50 % pri +40 °C [+104 °F], do 90 % pri +20 °C [+68 °F]
- **zunaj:** do 100 %, vključno z občasno kondenzacijo zaradi vremenskih vplivov

### **3.6 Splošne zahteve po DIN EN ISO 21904**

---

#### **NAPOTEK**

---

Priključitev cevovoda, sesalnih rok in cevi.

Na izdelek priključeni cevovod, sesalne roke in cevi lahko povzročijo padec tlaka, zato ga mora programer ali uporabnik imeti pod nadzorom.

Priključene komponente morajo biti ustrezne za izdelek in zagotavljati potrebno najmanjšo stopnjo pretoka (zmogljivost odsesavanja).

Pri proizvajalcu je mogoče zahtevati morebitno namestitev kanalizacije.

Priključene komponente je treba redno preverjati, da so pravilno nameščene, da tesnijo in da niso zamašene.

Potrebno zmogljivost odsesavanja morate preveriti na elementu za zajem.

---

#### **NAPOTEK**

---

Vračanje zraka v ozračje na delovnem mestu

V določenih državah vračanje zraka v ozračje na delovnem ni priporočljivo oz. je prepovedano. Lahko se zgodi, da bo treba odvajanje zraka na prosto opraviti prek kanalizacije.

---

### **3.7 Razumno predvidljiva napačna uporaba**

Pri izdelku ob upoštevanju namenske uporabe niso možne nobene razumno predvidljive napačne uporabe, ki bi lahko privedle do nevarnih situacij s poškodbami oseb.

Obratovanje izdelka v industrijskih območjih, v katerih je potrebno izpolnjevanje zahtev za protieksplzijsko zaščito, ni dovoljeno.

Dalje je uporaba prepovedana za:

1. Postopke, ki niso navedeni v namenski uporabi in pri katerih odsesani zrak:
  - vsebuje iskre, npr. iz postopkov brušenja, ki lahko zaradi svoje velikosti in količine povzročijo poškodbe filtrirnega medija ali celo požar;
  - vsebuje tekočine in z njimi povezano onesnaženje pretoka zraka s hlapi, ki vsebujejo aerosole in olja;
  - vsebuje lahko vnetljive, gorljive in/ali snovi, ki lahko tvorijo eksplozivne zmesi ali ozračja;

- vsebuje druge agresivne ali abrazivne prahe, ki lahko poškodujejo izdelek in uporabljene filtrirne elemente;
  - vsebuje organske, strupene snovi/delež snovi, ki se sproščajo pri ločitvi materiala.
2. Mesto postavitve na prostem, kjer je izdelek izpostavljen vremenskim vplivom, saj je izdelek dovoljeno postaviti le v zaprtih stavbah.  
Če je morda na voljo različica izdelka za zunanjo uporabo, potem jo je dovoljeno postaviti v zunanjem območju. Pazite na to, da je pri zunanji postavitvi potrebna tudi dodatna oprema.

### **3.8 Oznake in znaki na izdelku**

Na izdelku so nameščene različne oznake in znaki. Če pride do njihove poškodbe ali odstranitve, jih je treba na istem položaju takoj zamenjati z novimi.

Upravljavca je odgovoren, da po potrebi na izdelek in v njegovo okolje namesti dodatne oznake in znake.

Takšne oznake in znaki se lahko nanašajo npr. na predpis za nošenje osebne varovalne opreme.

V državi, kjer bo izdelek v uporabi, lahko pri proizvajalcu glede na trenutno veljavno zakonodajo naročite potrebne varnostne napotke in piktograme.

### **3.9 Preostalo tveganje**

Tudi ob upoštevanju vseh varnostnih določb ostane pri obratovanju izdelka v nadaljevanju opisano preostalo tveganje.

Vse osebe, ki delajo na ali z izdelkom, morajo poznati to preostalo tveganje in upoštevati navodila, ki preprečujejo, da bi ta preostala tveganja privedla do nesreč ali poškodb.

**⚠ OPOZORILO**

Možne so težke zdravstvene poškodbe dihalnih organov in dihalnih poti – nosilce dihalne aparate razreda FFP2 ali več.

Stik kože z delci varilnega dima lahko pri občutljivih osebah povzročijo draženje kože – nosite zaščitna oblačila.

Pred pričetkom postopka varjenja zagotovite, da je izdelek pravilno nastavljen in da obratuje. Filtrirni elementi morajo biti popolni in nepoškodovani.

Priključeni element za zajem mora zanesljivo zajemati varilni dim. Pravilno pozicioniranje najdete v dokumentaciji elementa za zajem.

Pri menjavi vložkov filtra lahko koža pride v stik z izločenimi delcu prahu in zaradi dela se lahko vrtinčijo delci prahu. Zaradi tega morate nositi zaščito za dihala in zaščitna oblačila.

Žareča mesta v filtrirnih elementih lahko povzročijo tlenje – izklopite izdelek, zaprite dušilno loputo v elementu za zajem, če obstaja, ter počakajte, da se izdelek ohladi.

**⚠ OPOZORILO**

Pri odsesavanju delcev varilnega dima iz postopkov laserskega varjenja lahko – odvisno od materiala, parametrov postopka in obratovalnih pogojev – pride do povečane reaktivnosti odloženega prahu.

V neugodnih razmerah lahko to povzroči segrevanje usedlin prahu in v posameznih primerih tlenje v filtru ali zbiralniku prahu.

To obnašanje je v veliki meri odvisno od posamezne uporabe (npr. material, premazi, onesnaženja, kot sta olje ali mast) in se ne pojavi nujno pri vseh uporabah.

Za zmanjšanje morebitnih tveganj je treba upoštevati zlasti naslednje ukrepe:

- redno preverjanje in praznjenje posode za prah
- Upoštevanje oziroma prilagajanje intervalov vzdrževanja
- Različnih vrst prahu ne mešajte
- Upoštevati pogoje procesa in vplive materialov

## **4 Transport in skladiščenje**

### **4.1 Transport**

#### **⚠ NEVARNOST**

Možne so življenjsko nevarne zmečkanine pri nalaganju in transportu izdelka.

Zaradi neprimerne dviganja in transportiranja se lahko morebitna paleta z izdelkom prevrne in pade!

- Nikoli se ne zadržujte pod visečim bremenom!
- Pri transportu in dvižnih pripomočkih upoštevajte dovoljeno nosilnost!
- Upoštevajte veljavne predpise za preprečevanje nezgod in varnost pri delu.

Za transport izdelkov na paleti je treba uporabiti ustrežni dvižni voziček ali viličarja.

Težo izdelka lahko odčitate na tipski ploščici.

### **4.2 Skladiščenje**

Izdelek je treba skladiščiti v originalni embalaži pri temperaturi okolice od  $-20\text{ °C}$  do  $+50\text{ °C}$  na suhem in čistem mestu. Embalaže pri tem ne smejo obremenjevati drugi predmeti.

Pri vseh izdelkih je trajanje skladiščenja nekritično.

## 5 Montaža

### NAPOTEK

Upravljavec izdelka lahko samostojno montažo izdelka prepusti samo osebam, ki poznajo to nalogo.

Za montažo izdelka sta potrebna dva sodelavca.

Paziti je treba, da ima povratni vodnik varilnega toka med obdelovancem in varilnim strojem nizko upornost ter da se preprečijo povezave med obdelovancem in izdelkom, tako da varilni tok ne more teči nazaj v varilni stroj prek zaščitnega vodnika izdelka.

### NAPOTEK

Pri montaži morebitnih obstoječih priključnih naprav upoštevajte priložena navodila.

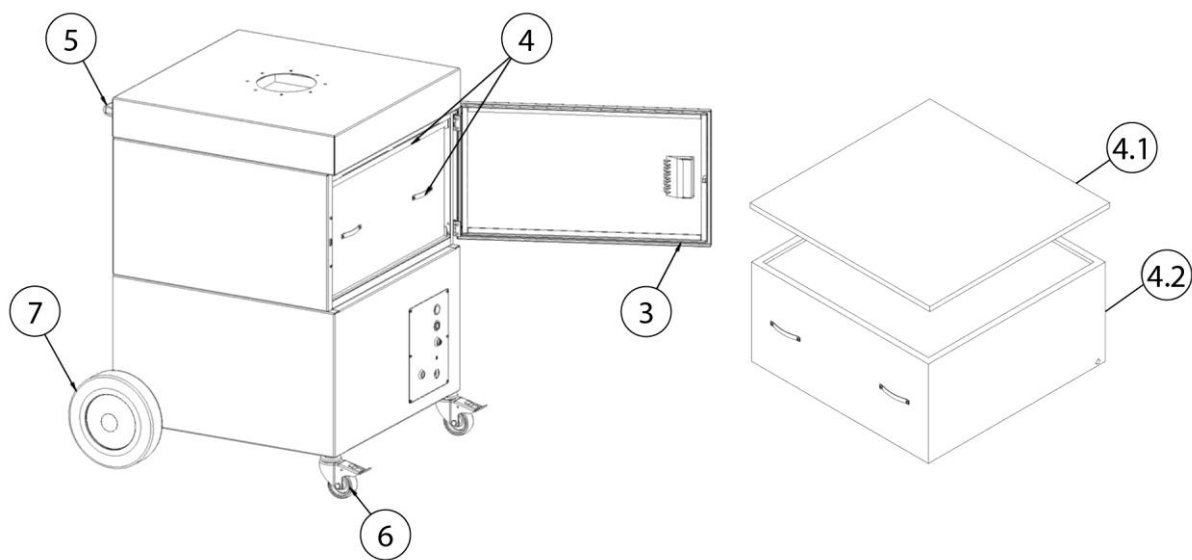

Sl. 4: Montaža

<b>Pol.</b>	<b>Oznaka</b>	<b>Pol.</b>	<b>Oznaka</b>
3	Servisna vrata	5	Držalni drog
4	Vložek filtra	6	Usmerjevalna kolesca z zavoro (sprednje kolo)
4.1	Reža za predfilter	7	Zadnje kolo
4.2	Glavni filter		

*Tab. 5: Položaji na izdelku*

## 6 Uporaba

Vsaka oseba, ki se ukvarja z uporabo, vzdrževanjem in popravili izdelka, mora temeljito prebrati in razumeti ta navodila za uporabo in navodila možnih prigradnih izdelkov in dodatne opreme.

### 6.1 Usposobljenost upravljalnega osebja

Upravljaivec izdelka lahko samostojno uporabo izdelka prepusti samo osebam, ki so seznanjene s to nalogo.

Seznanjenost z nalogo pomeni, da so zadevne osebe usposobljene v skladu s nalogo in da poznajo navodila za uporabo ter zadevna obratovalna navodila.

Izdelek sme uporabljati samo izšolano in podučeno osebje.

Le tako se doseže varno delo vseh zaposlenih brez nevarnosti.

### 6.2 Upravljalni elementi

Na sprednji strani izdelka so nameščeni upravljalni elementi in priključne možnosti:

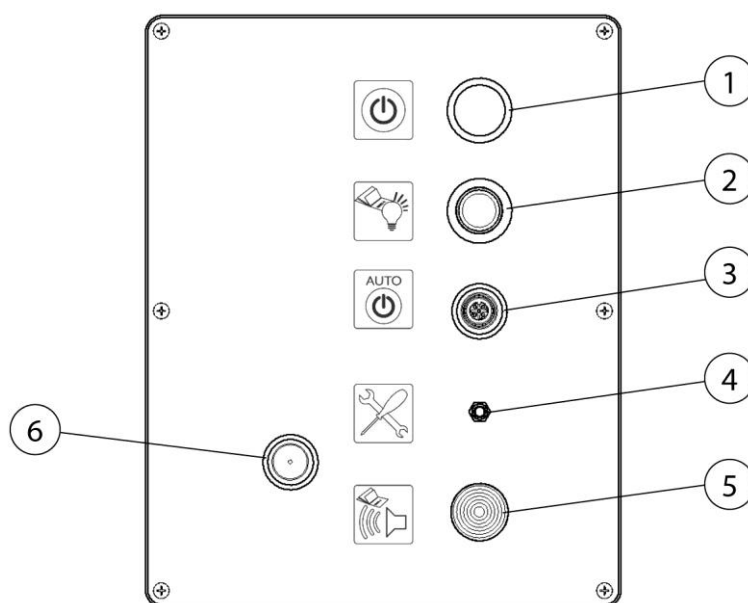

Sl. 5: Upravljalni elementi

Pol.	Oznaka	Napotek
1	Stikalo za vklop/izklop	
2	Opozorilna luč	
3	Vgradna odprtina za priključno vtičnico za zagon in zaustavitev (izbirna oprema) (zaprta s slepim pokrovom)	
4	Odprtina za merjenje tlaka (samo za serviserje)	
5	Opozorilna hupa	
6	Tlačno stikalo (zaprto s slepim pokrovom) (samo za serviserje)	

Tab. 6: Upravljalni elementi

- **Stikalo I/ 0 (pol. 1)**  
S pritiskom na stikalo se izdelek vklopi in izklopi.  
Zelena opozorilna luč stikala prikazuje nemoteno delovanje izdelka oziroma pripravljenost na delovanje pri uporabi izbirnega senzorja za zagon-zaustavitev.
- **Opozorilna luč (pol. 2)**  
Če sveti rumena opozorilna lučka, gre lahko za naslednje motnje:
  - sprožilo se je zaščitno stikalo motorja
  - napaka v fazah/manjkajoča faza
  - potrebna je menjava filtra
- **Vgradna odprtina za priključno vtičnico za zagon in zaustavitev (pol. 3)**  
Vgradna odprtina za izbirno opremo avtomatike za zagon in zaustavitev.
- **Odprtina za merjenje tlaka (pol. 4)**  
Možnost priključitve za naš servis. Prek tega priključka lahko naš servis meri tlak.

---

**NAPOTEK**

---



- **Opozorilna hupa (pol. 5)**

Varno zajemanje varilnega dima je mogoče le z zadostno zmogljivostjo odsesavanja. Z naraščajočo zasičenostjo filtra s prahom se poveča upornost pretoka in zmogljivost odsesavanja se zmanjša.

Ko je dosežena minimalna vrednost, se aktivira opozorilna hupa.

Zdaj je treba zamenjati filter.

Isto se zgodi, če je dušilna loputa v odsesovalnem pokrovu preveč zaprta in se s tem prav tako preveč zmanjša zmogljivost odsesavanja.

V tem primeru lahko pomaga odpiranje dušilne lopute.

- **Tlačno stikalo (pol. 6)**

Prek tega vmesnika lahko naš servis izvede nastavitve na izdelku.

Uporabljati ga sme le servis proizvajalca.

### **6.3 Nameščanje odsesovalnega pokrova**

Sesalna roka oziroma odsesovalni pokrov sta konstruirana tako, da ju je mogoče z lahkoto nastaviti z roko in dovajati. Pri tem odsesovalni pokrov ohrani svoj nastavljeni položaj brez pritrjevanja. Poleg tega je mogoče sesalno napo in sesalno roko zavrteti za 360°, tako da je mogoče nastaviti skoraj vsak položaj. Za zadostno zajemanje varilnega dima je pomembno, da je odsesovalni pokrov vedno pravilno nameščen. Pravilen položaj lahko vidite na naslednji sliki.

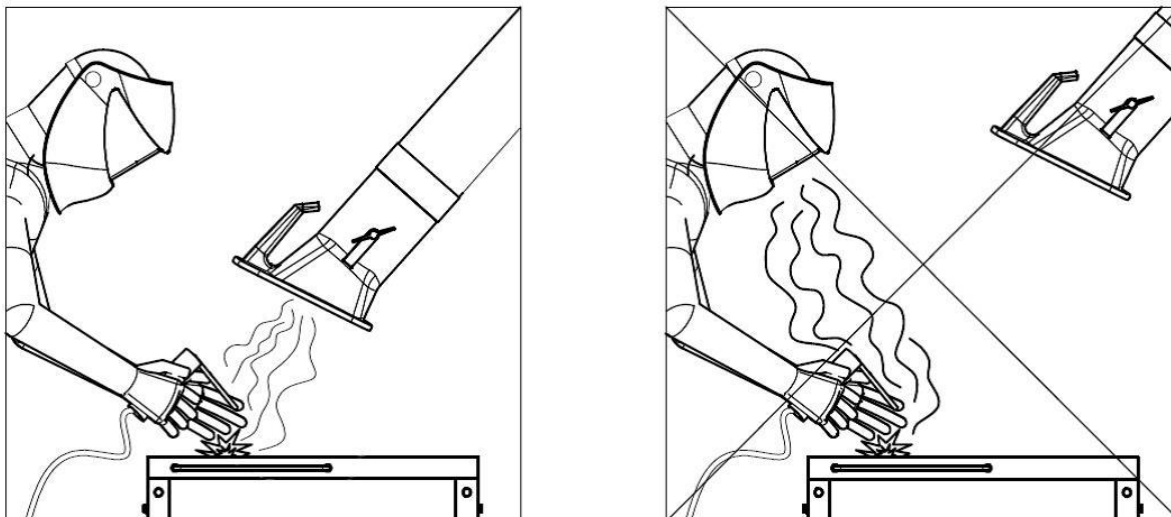

Sl. 6: Nameščanje odsesovalnega pokrova

- Sesalno roko namestite tako, da se odsesovalni pokrov nahaja pribl. 25 cm prečno nad mestom varjenja.
- Odsesovalni pokrov morate namestiti tako, da bo ob upoštevanju termično pogojenega gibanja varilnega dima in razpona sesanja varilni dim gotovo zajet.
- Odsesovalni pokrov vedno primaknite k ustreznemu mestu varjenja.

#### **⚠ OPOZORILO**

Pri napačno nameščenem odsesovalnem pokrovu oziroma premajhni sesalni moči ni zagotovljeno, da odsesovalni pokrov zadostno zajema zrak, ki vsebuje nevarne snovi. Nevarne snovi lahko prodrejo v predel dihal upravljalnega osebja in povzročijo zdravstvene težave!

## 6.4 Začetek uporabe

#### **⚠ OPOZORILO**

Nevarnost zaradi pomanjkljivega stanja izdelka.

Pred začetkom uporabe mora biti montaža izdelka popolnoma zaključena. Vsa vrata morajo biti zaprta in vsi potrebni priključki priključeni.

1. Napajalni kabel izdelka priključite na ustrezno električno omrežje.
2. Napravo vklopite s tipko, označeno z »0« in »I«.

3. Ventilator začne delovati in zelena opozorilna lučka na stikalu naprave označuje nemoteno delovanje.

V primer motnje glejte poglavje »Odpravljanje motenj«.

## **7 Servisiranje**

Navodila v tem poglavju je treba razumeti kot minimalne zahteve. Glede na pogoje obratovanja bodo morda potrebna dodatna navodila, da lahko izdelek ohranite v optimalnem stanju.

Vzdrževalna in servisna dela, opisana v tem poglavju, smejo izvesti le posebej usposobljeni serviserji lastnika.

Za uporabo potrebni nadomestni deli se morajo skladati s tehničnimi zahtevami, ki jih je določil proizvajalec.

To je pri originalnih nadomestnih delih načeloma zagotovljeno!

Poskrbite za varno in okolju prijazno odstranjevanje obratovalnih snovi in nadomestnih delov.

Pri servisnih delih upoštevajte v navodilih za uporabo navedene varnostne napotke.

### **7.1 Nega**

Nega izdelka je v osnovi omejena na čiščenje vseh površin izdelka ter preverjanje filtrirnih vložkov, če obstajajo.

Upoštevajte v poglavju »Varnostni napotki za servisiranje in odpravljanje motenj« navedene opozorilne napotke.

#### **NAPOTEK**

---

Izdelka ne čistite s stisnjenim zrakom! Na ta način bi se lahko delci prahu ali umazanije sprostili v okoljski zrak.

---

Primerna nega pomaga, da izdelek trajno ohranite v delujočem stanju.

Za optimalno nego in čiščenje prašno lakiranih površin morate upoštevati naslednje:

- izdelek je treba temeljito očistiti vsak mesec oziroma po potrebi.
- Zunanje površine izdelka očistite z ustreznim industrijskim sesalnikom za prah razreda H ali z vlažno mehko krpo/industrijsko vato.
- za trdovratne madeže uporabite običajna gospodinjska čistila. Izogibajte se močnemu drgnjenju.
- ne uporabljajte abrazivnih sredstev oz. takih, ki povzročajo praske.
- ne uporabljajte kislih ali močno alkalnih čistilnih sredstev.
- ne uporabljajte organskih topil, ki vsebujejo estre, ketone, alkohole, ogljikovodike ali podobne snovi.

## **7.2 Vzdrževanje**

Na varno delovanje naprave pozitivno vplivata redno preverjanje in vzdrževanje, ki ju je treba izvajati najmanj enkrat letno.

Razen menjave filtra po potrebi izdelek deluje brez vzdrževanja.

Upoštevajte opozorilne napotke za servisiranje in odpravljanje motenj, ki so navedeni v poglavju »Varnost«.

### **7.2.1 Posebna navodila za lasersko varjenje**

#### **OPOMBA**

---

Če se izdelek uporablja za odsesavanje delcev varilnega dima pri laserskem varjenju, so potrebni krajši intervali vzdrževanja. To velja zlasti za redno pregledovanje posode za zbiranje prahu ter pravočasno praznjenje te posode.

Delci varilnega dima, ki nastajajo pri tem postopku, so lahko bolj reaktivni in se lahko samovnetijo. V primerjavi z običajnimi postopki varjenja je treba skrajšati intervale čiščenja in vzdrževanja. Preprečiti je treba mešanje prahu z delci iz drugih postopkov varjenja ali obdelave. Nivo napolnjenosti posode za zbiranje prahu je treba redno preverjati in ga po možnosti ohranjati čim nižjega.

---

### **7.2.2 Menjava filtra - varnostni napotki**

Življenjska doba vložkov filtra je odvisna od vrste in količine izločenih delcev.

Z naraščajočo zasičenostjo filtra s prahom se poveča upornost pretoka in zmogljivost odsesavanja izdelka se zmanjša.

Tudi pri izdelkih s samodejnim čiščenjem filtra, če je na voljo, lahko sprijete obloge povzročijo zmanjšanje moči sesanja.

Treba je zamenjati filter!

**⚠ OPOZORILO**

Nevarnost za zdravje zaradi delcev dima pri varjenju

Ne vdihavajte varilnega prahu/dima! Možne so težke zdravstvene poškodbe dihalnih organov in dihalnih poti!

Varilni dim vsebuje snovi, ki lahko povzročijo raka!

Delci dima pri varjenju v kontaktu s kožo lahko pri občutljivih osebah povzročijo draženje kože.

Da bi preprečili stik s prašnimi delci in njihovo vdihovanje, morate uporabljati kombinezon za enkratno uporabo, zaščitna očala, rokavice in ustrezno dihalno masko s filtrom razreda FFP2 po standardu EN 149.

**⚠ OPOZORILO**

Čiščenje vložkov filtra ni dovoljeno. S tem neizogibno pride do poškodbe elementov filtra, s čimer delovanje filtra ni več zagotovljeno in nevarne snovi prodrejo v vdihovani zrak.

Pri delih, opisanih v nadaljevanju, bodite posebej pozorni na tesnilo glavnega filtra. Le nepoškodovano tesnilo omogoča visoko stopnjo izločevanja izdelka. Glavni filter s poškodovanim tesnilom je treba zato v vsakem primeru zamenjati.

---

**NAPOTEK**

---



Izdelki z dovoljenjem W3 so preverjeni v skladu z zahtevami razreda ločevanja varilnega dima W3/IFA. (glejte poglavje Tehnični podatki)

**Dovoljenje W3 preneha veljati v primeru:**

- nenamenske uporabe ali konstrukcijske spremembe izdelka.
  - uporabe neoriginalnih delov, ki niso v skladu s seznamom nadomestnih delov.
- 
- Uporabljajte samo originalne nadomestne filtre, saj ti zagotavljajo potrebno stopnjo separacije in so prilagojeni izdelku in podatkom o zmogljivosti.
  - Izdelek izključite s stikalom za vklop/izklop.
  - Izdelek zavarujte pred nenamernim vklopom. Če je na voljo, izvlecite omrežni vtič, oziroma glavno stikalo v položaju 0 zavarujte s ključavnico!
  - Ločite tlačni dovod, če obstaja, in prek ventila odtoka kondenzata sprostite stisnjen zrak, ki se še nahaja v izdelku.

**7.2.3 Menjava filtra**

Menjavo filtra opravite po naslednjem postopku:

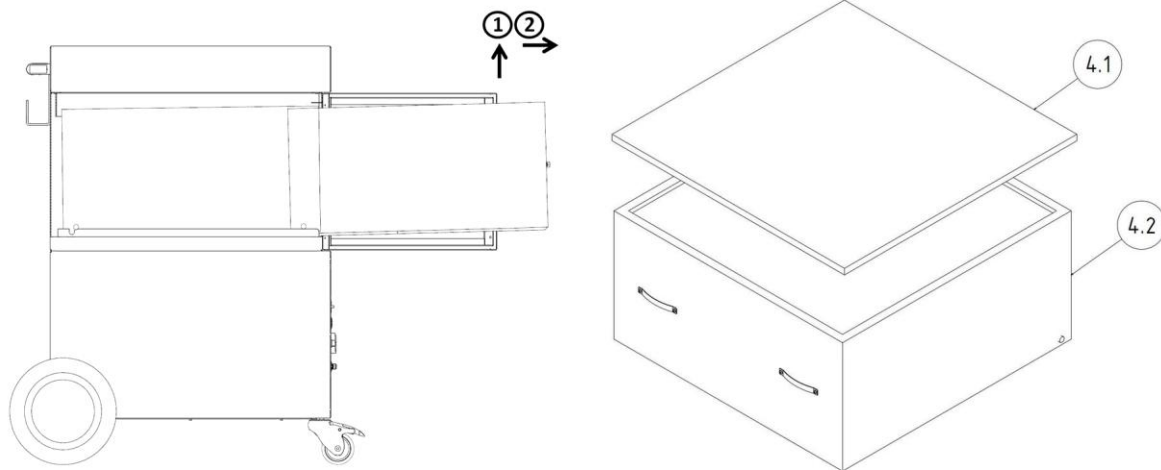

Sl. 7: Menjava filtra

### Menjava blazine predfiltra:

1. Iz filtrskega dela previdno odstranite režo za predfilter (pol. 4.1), da ne dvignete delcev prahu.
2. Odstranite pritrdilni nosilec, ki fiksira blazino predfiltra.
3. Da ne bi dvignili delcev prahu, umazano blazino predfiltra pazljivo odstranite iz okvirja predfiltra. Blazino predfiltra zložite tako, da je stran, prepojena s prahom, na notranji strani.
4. Dajte jo v vrečko za odstranjevanje in neprodušno zaprite s kabelsko vezico. Ustrezne vrečke za odstranjevanje so na voljo pri proizvajalcu.
5. Zdaj v okvir reže predfiltra vstavite novo blazino predfiltra in jo znova fiksirajte s pritrdilnim nosilcem.
6. Režo predfiltra znova vstavite v izdelek.

### Menjava glavnega filtra:

1. Glavni filter (pol. 4.2) rahlo privzdignite na trakovih ročaja spredaj, da bi sprostili tesnilo za naležne površine. Za približno dve tretjini ga izvlecite iz ohišja filtra tako, da filtrski element s sornikom še vedno leži na stranskih vodilnih profilih.
2. V zadnjem predelu glavni filter pri tem drsi s sorniki, nameščenimi na strani, na vodilnih profilih, s čimer se dvigne. Tako se tesnilo tudi v zadnjem predelu ne poškoduje.

3. Zdaj z eno roko s strani sezite pod filtrski element in nato še z drugo roko. Filtrski element z obema rokama dvignite iz izdelka ter ga postavite na delovno mizo.
4. Umazani filter dajte v vrečko za odstranjevanje in neprodušno zaprite s kabelsko vezico. Ustrezne vrečke za odstranjevanje so na voljo pri proizvajalcu.
5. Dvignite spodnjo stran novega glavnega filtra in ga s stranskimi sorniki namestite na vodilne profile izdelka. Nato z rokami primite za trakove ročaja na sprednji strani.
6. Dvignite filter na sprednji strani in ga obenem potisnite nazaj v izdelek tako, da se na koncu slišno zaskoči.
7. Zdaj okvir reže predfiltra potisnite čez na novo nameščeni glavni filter.

Po menjavi posameznega medija filtra izvedite naslednje delovne korake:

1. Zaprite vratca za vzdrževanje, da se slišno zaskočijo.
2. Električni vtič vstavite v vtičnico in znova vklopite izdelek. Zelena opozorilna luč na stikalu označuje nemoteno delovanje.
3. Uporabljene filtrske elemente odstranite skladno z veljavnimi predpisi. V ta namen pri krajevni komunalni službi pridobite zadevni ključ za odpadke.
4. Nato je treba območje vzdrževanja očistiti z industrijskim sesalnikom razreda prahu „H“.

## NAPOTEK

Pri menjavi filtra upoštevajte napotke, nameščene na filtrskem elementu.

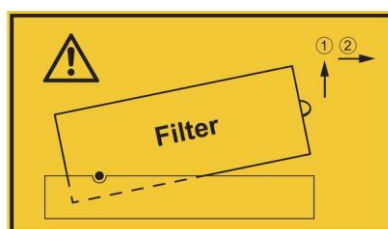

Sl. 8: Napotek za menjavo filtra

### 7.3 Odpravljanje motenj

Motnja	Vzrok	Napotek
Vsi delci prahu niso zajeti	Razdalja odsesovalnega pokrova do varilnega mesta je prevelika	Približajte odsesovalni pokrov
	Odprtina za odvod čistega zraka je zamašena	Odprtino za odvod čistega zraka očistite
Aktivira se opozorilna hupa, zelena opozorilna lučka v stikalu ne sveti	Zmogljivost odsesavanja je premajhna, dušilna loputa v odsesovalnem pokrovu je zaprta	Dušilno loputo v odsesovalnem pokrovu odprite do konca
		
Zmogljivost odsesavanja premajhna/je sploh ni	Filtrirni vložki so nasičeni	Zamenjajte filtrirne vložke
	Napaka zaporedja faz/manjkajoča faza. Ventilator se vrti v napačno smer	Menjava dveh faz v vtiču CEE s strani električarja
Delci prahu izhajajo iz strani čistega zraka	Filtrirni vložki so poškodovani	Zamenjajte filtrirne vložke
Sprožilo se je zaščitno stikalo motorja	Motor je blokirán	Napravo naj preveri električar
Naprava se ne zažene	Ni omrežne napetosti	Napravo naj preveri električar
	Senzor za zagon in zaustavitev (opcijna oprema) je priključen, vendar ni zaznan tok. Postopek varjenja se še ni začel	Začetek postopka varjenja

Tab. 7: Odpravljanje motenj

### 7.4 Ukrepi v nujnem primeru

V primeru požara na izdelku oziroma njegovih morebitnih elementov za zajem je treba izvršiti naslednje ukrepe:

1. Izdelek izključite iz električnega napajanja! Če obstaja; izvalcite električni vtič; glavno stikalo preklopite v položaj 0; odklopite varovalke na napajalnem vodu.

2. Izklopite napajanje s stisnjenim zrakom, če obstaja.
3. Žarišče požara gasite z običajnim gasilnim aparatom na prah.
4. Po potrebi obvestite lokalne gasilce.

**⚠ OPOZORILO**

Ne odpirajte izdelkov z vzdrževalnimi vrati. Nastajanje ognjenih izbruhov.

V primeru požara se izdelka v nobenem primeru ne dotikajte brez primernih zaščitnih rokavic. Nevarnost opeklin!

---

## **8 Odstranjevanje**

### **▲ OPOZORILO**

Stik kože z varilnim dimom itd. lahko pri občutljivih osebah povzroči draženje kože!

Demontažna dela na izdelku lahko izvaja samo usposobljeno in pooblaščen osebje ob upoštevanju varnostnih napotkov in veljavnih predpisov za preprečevanje nesreč!

Možne so težke zdravstvene poškodbe dihalnih organov in dihalnih poti.

Za preprečevanje stika in vdihovanja delcev prahu uporabite zaščitna oblačila, rokavice in primeren dihalni aparat!

Pri demontažnih delih se je treba izogibati sproščanju nevarnih delcev prahu, da ne pride do poškodb oseb v okolici.

### **▲ PREVIDNO**

Pri vseh delih na izdelku in z njim upoštevajte zakonske obveznosti za preprečevanje nastajanja odpadkov in primerno recikliranje/odstranjevanje.

### **8.1 Umetne snovi**

Možne uporabljene umetne snovi morate razvrstiti kolikor je to mogoče. Umetne snovi je treba odstraniti ob upoštevanju zakonskih pogojev.

### **8.2 Kovine**

Možne uporabljene kovine je treba ločiti in odstraniti. Odstranjevanje mora izvesti pooblaščen podjetje.

### **8.3 Filtrirni elementi**

Možne uporabljene filtrirne elemente je treba odstraniti ob upoštevanju zakonskih pogojev.

## 9 Dodatek

### 9.1 Izjava ES o skladnosti

Oznaka: Filtrirna naprava za varilni dim  
Serija: ProfiMaster  
Tip: 60650, 60650DA (po potrebi drugačna številka izdelka pri drugi različici izdelka)  
ID stroja: (serijska številka) glejte tipsko ploščico na izdelku  
Izdelek je razvit, zasnovan in izdelan v skladu z Direktivami ES 2006/42/ES – Direktiva o strojih

Izdelek je še vedno v skladu z določbami Direktive EMV 2014/30/EU o nizki napetosti 2011/65/EU – Direktiva o omejevanju uporabe nekaterih nevarnih snovi v električni in elektronski opreми

Družba: Z izključno odgovornostjo  
KEMPER GmbH  
Von-Siemens-Str. 20, D-48691 Vreden

Uporabljeni so bili naslednji harmonizirani standardi:  
EN ISO 12100:2010 Varnost strojev - Splošne smernice za načrtovanje  
EN ISO 13857:2019 Varnost strojev - Varnostne razdalje  
EN ISO 13854:2019 Varnost strojev - Minimalne razdalje  
EN ISO 21904-1:2020 Varnost in zdravje pri varjenju  
EN IEC 61000-6-2:2019 Elektromagnetna združljivost - Odpornost na motnje  
EN IEC 61000-6-4:2019 Elektromagnetna združljivost - Oddajanje motenj  
EN 60204-1:2018 Varnost strojev - Električna oprema  
EN ISO 13849-1:2023 Varnost von strojev - Krmiljenja

Celoten seznam uporabljenih standardov, Uredb in specifikacij je na voljo pri proizvajalcu. Priložena so navodila za uporabo izdelka.

Pooblaščenec:  
Kemper GmbH, Von-Siemens-Str. 20, 48691 Vreden, Nemčija  
Navedena osebi je pooblaščenca za sestavljanje tehnične dokumentacije v skladu s Prilogo VII Direktive 2006/42/ES.



Vreden, 28.05.2026

Kraj, datum

B. Kemper

Direktor

Podatki o podpisniku

## 9.2 UKCA Declaration of Conformity

Designation: Welding fume filter unit  
Series: ProfiMaster  
Type: **60650, 60650DA** (possibly different article numbers for other product variants)  
Machine ID: (Serial number) see type plate on product  
This product is developed, designed and manufactured in accordance with the UKCA directives  
Supply of Machinery (safety) Regulations 2008  
  
The product continues to comply with the provisions of the  
Electromagnetic Compatibility Regulations 2016  
Electrical Equipment (Safety) Regulations 2016  
  
At the sole responsibility of  
Company: **KEMPER GmbH**  
Von-Siemens-Str. 20, D-48691 Vreden

The following designated standards and technical specifications have been applied:

BS EN ISO 12100:2010 Safety of machinery - General principles for design  
BS EN ISO 13857:2019 Safety of machinery - Safety distances  
BS EN ISO 13854:2019 Safety of machinery  
BS EN ISO 21904-1:2020 Health and safety in welding and allied processes  
BS EN IEC 61000-6-2:2019 Electromagnetic compatibility (EMC) - Part 6-2: Generic standards - Immunity standard for industrial environments  
BS EN IEC 61000-6-4:2019 Electromagnetic compatibility (EMC) - Part 6-4: Generic standards - Emission standard for industrial environments  
BS EN 60204-1:2018 Safety of machinery - Electrical equipment of machines  
BS EN ISO 13849-1:2023 Safety of machinery - Safety-related parts of control systems  
BS EN IEC 63000:2018 Technical documentation for the assessment of electrical and electronic products with respect to the restriction of hazardous substances

A complete list of standards, directives and specifications applied is available from the manufacturer. The operating manual belonging to the product is available.  
Additional information:

UK Authorised Representative:  
United Kingdom KEMPER (U.K.) Ltd.  
Venture Court, 2 Debdale Road, Wellingborough, Northamptonshire NN8 5AA  
The above-mentioned person is authorized to compile the technical documentation in Schedule 2 of the Supply of Machinery (Safety) Regulations 2008.

Vreden, 28.05.2026  
Place, date

  
B. Kemper

CEO  
Identification of the signatory

### 9.3 Tehnični podatki

Opis	Tip	
	<b>Filter</b>	60650
Stopnje filtra	2	
Postopek filtra	Filter za enkratno uporabo	
Postopek čiščenja	--	
Površina filtra, m <sup>2</sup> [ft <sup>2</sup> ]	17 [183]	
Število filtrirnih elementov	1	
Skupna površina filtra m <sup>2</sup> [ft <sup>2</sup> ]	17 [183]	
Tip filtra	Filtrska kaset	
Material filtra	Koprena iz steklenih vlaken	
Stopnja izločevanja ≥ %	99,5	
Razred varilnega dima	W3	-
Standard preskušanja IFA	DIN EN ISO 21904-1+2	-
Razred filtra/razred prahu	E12	
<b>Osnovni podatki</b>		
Največja zmogljivost ventilatorja m <sup>3</sup> /h [CFM]	2200 [1295]	
Zmogljivost odsesavanja m <sup>3</sup> /h [CFM]	1100 [647]	2 x 700 [2 x 412]
Podtlak Pa [inch WC]	2250 [9]	2400 [10]
Najmanjša zmogljivost odsesavanja (prag sprožitve nadzora volumenskega pretoka) m <sup>3</sup> /h [CFM]	700 [412]	
Moč motorja kW [hp]	1,1 [1.48]	
Priključna napetost/nazivni tok/vrsta zaščite/razred ISO	glejte tipsko ploščico	
Dovoljena temperatura okolice (delovanje) °C [°F]	od +5 do +40 [od +41 do +104]	
Trajanje vklopa %	100	
Raven zvočnega tlaka dB(A)	72	
Dovod stisnjenega zraka bar [psi]	--	
Potreba po stisnjenem zraku, NI/min. [CFM]	--	
Razred stisnjenega zraka		

Mere osnovnega izdelka Š x V x G	glejte list z merami
Teža osnovnega izdelka kg [funt]	109 [241]
<b>Dodatne informacije</b>	
Tip ventilatorja	Radialni ventilator

Pregl. 8: Tehnični podatki

## 9.4 List z merami

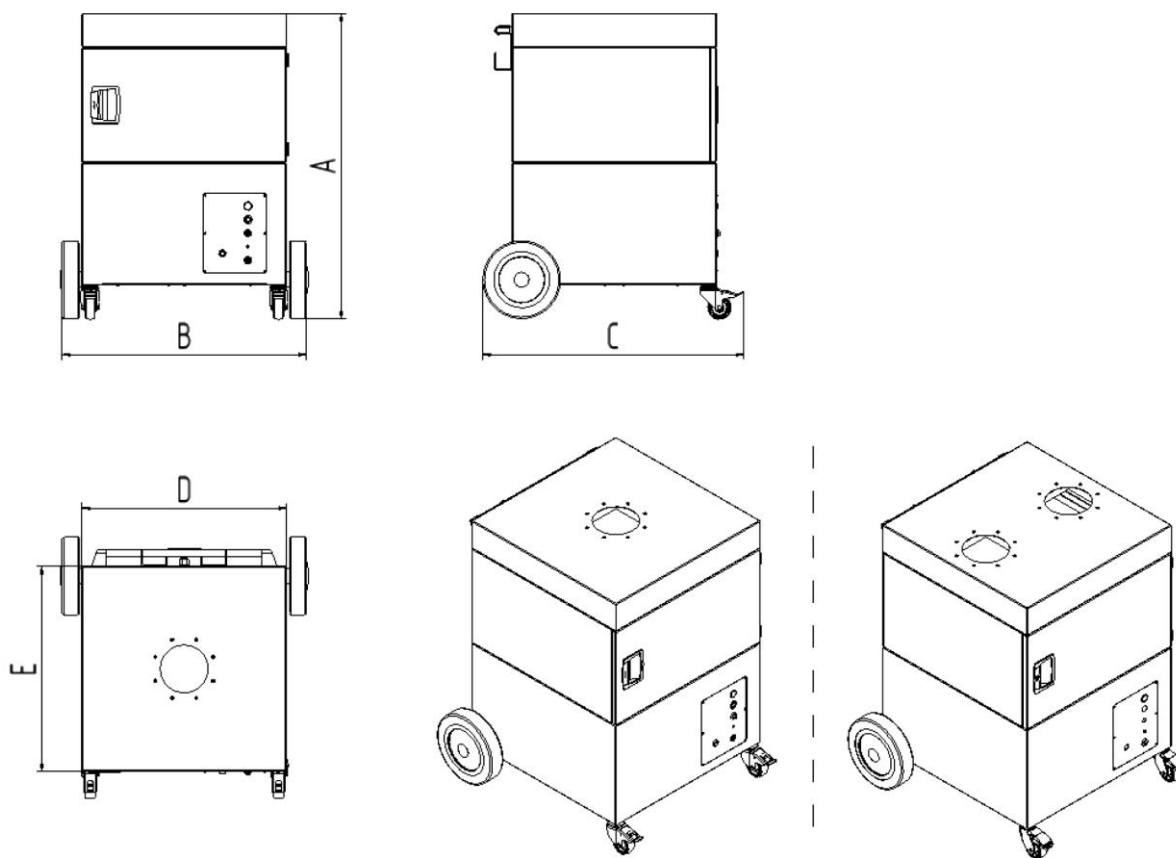

Sl. 9: List z merami 60650 + 60650DA

Simbol	Mere, mm [in]	Simbol	Mere, mm [in]
A	997 [39,3]	D	655 [25,8]
B	793 [31,2]	E	655 [25,8]
C	836 [32,9]		

Tab. 9: Preglednica mer 60650 + 60650DA

## 9.5 Nadomestni deli

Zap. št.	Opis	Št. izd.
1	Blazina predfiltra (komplet 10 kosov)	1090033
2	Glavni filter	1090457
3	Vrečka za odstranjevanje za filter (komplet 10 kosov)	1190746
4	Sklop koles	6430007

*Pregl. 10: Nadomestni deli*

## 9.6 Dodatna oprema

Zap. št.	Opis	Št. izd.
1	Izpušni kanal NŠ 200 mm za izpušno cev	1350260
2	Avtomatika za zagon-zaustavitev	94102781

*Pregl. 11: Dodatna oprema*



**Deutschland (HQ)****KEMPER GmbH**

Von-Siemens-Str. 20  
D-48691 Vreden  
Tel. +49 2564 68-0  
Fax +49 2564 68-120  
mail@kemper.eu  
www.kemper.eu

**United Kingdom****KEMPER (U.K.) Ltd.**

Venture Court  
2 Debdale Road  
Wellingborough  
Northamptonshire NN8 5AA  
Tel. +44 1327 872 909  
Fax +44 1327 872 181  
mail@kemper.co.uk  
www.kemper.co.uk

**France****KEMPER sàrl**

7 Avenue de l'Europe  
F-67300 Schiltigheim  
Si vous appelez de France  
Tél. +33 800 91 18 32  
Fax +33 800 91 90 89  
De Belgique ou de l'étranger  
Tél. +492564 68-135  
Fax +492564 68-40135  
mail@kemper.fr  
www.kemper.fr

**China****KEMPER China**

Floor 2, Building 6  
No. 500 Huapu Road  
Shanghai 201799  
P.R. of China  
Tel. +86 (21) 5924-0978  
Fax +86 1852-1069-401  
info@kemper-china.com.cn  
www.kemper.cn.com

**Ceská Republika****KEMPER spol. s r.o.**

Pyšelská 393  
CZ-257 21 Porčí nad Sázavou  
Tel. +420 317 798-000  
Fax +420 317 798-888  
mail@kemper.cz  
www.kemper.cz

**United States****KEMPER Fume****Extraction Systems LLC**

31465 Stephenson Hwy  
Madison Heights  
MI, 48071 USA  
ph+1 (312) 815 5656  
info@kemper-na.com  
kemper-na.com

**Canada****KEMPER Fume****Extraction Systems**

1-2, 1249 Seagrave Road  
Woodstock, ON, N4T 0A8,  
Canada  
ph+1 (312) 815 5656  
info@kemper-na.com  
kemper-na.com

**Nederland****KEMPER B.V.**

Demmersweg 92  
Begane grond  
7556 BN Hengelo  
Tel. +492564 68-137  
Fax +492564 68-120  
mail@kemper.eu  
www.kemper.eu

**España****KEMPER IBÉRICA, S.L.**

Avda Diagonal, 421 3º  
E-08008 Barcelona  
Tel. +34 902 109-454  
Fax +34 902 109-456  
mail@kemper.es  
www.kemper.es

**India****KEMPER India**

55, Ground Floor, MP Mall  
MP Block, Pitam Pura  
New Delhi -110034  
Tel. +91.11.42651472  
mail@kemper-india.com  
www.kemper-india.com

**Polska****Kemper Sp. z o.o.**

ul. Grzybowska 87  
00-844 Warszawa  
Tel. +48 22 5310 681  
Faks +48 22 5310 682  
info@kemper.pl  
www.kemper.pl

